

Elite SCREENS

Pantalla de marco fijo

Línea Elite SilverFrame

Guía del usuario



MONTAJE DEL MARCO

1. Inserte ambos conectores de esquinas en el marco largo (horizontal). (Ver la fig.1)

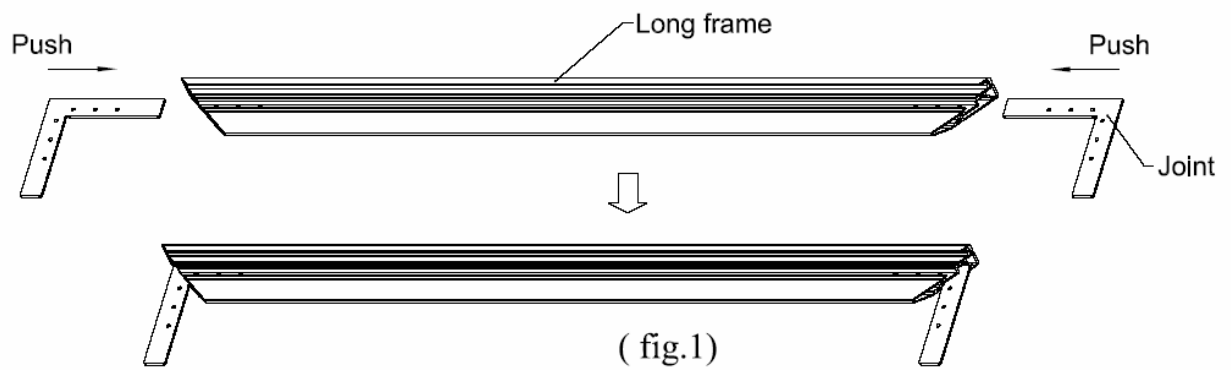

[Push]
Empuje

[Long frame]
Marco largo

[Joint]
Esquina

Una las cuatro partes del marco siguiendo los pasos que se muestran abajo. (fig.2)

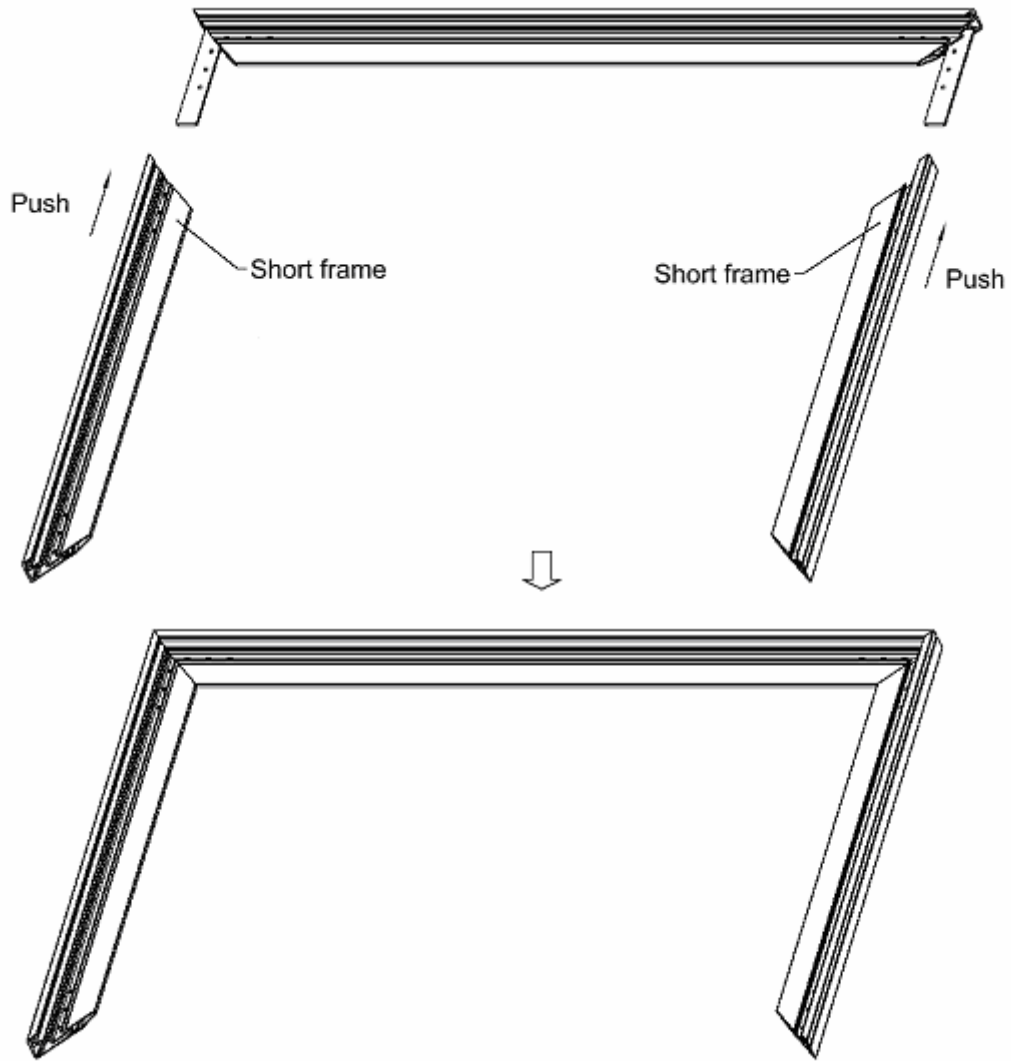

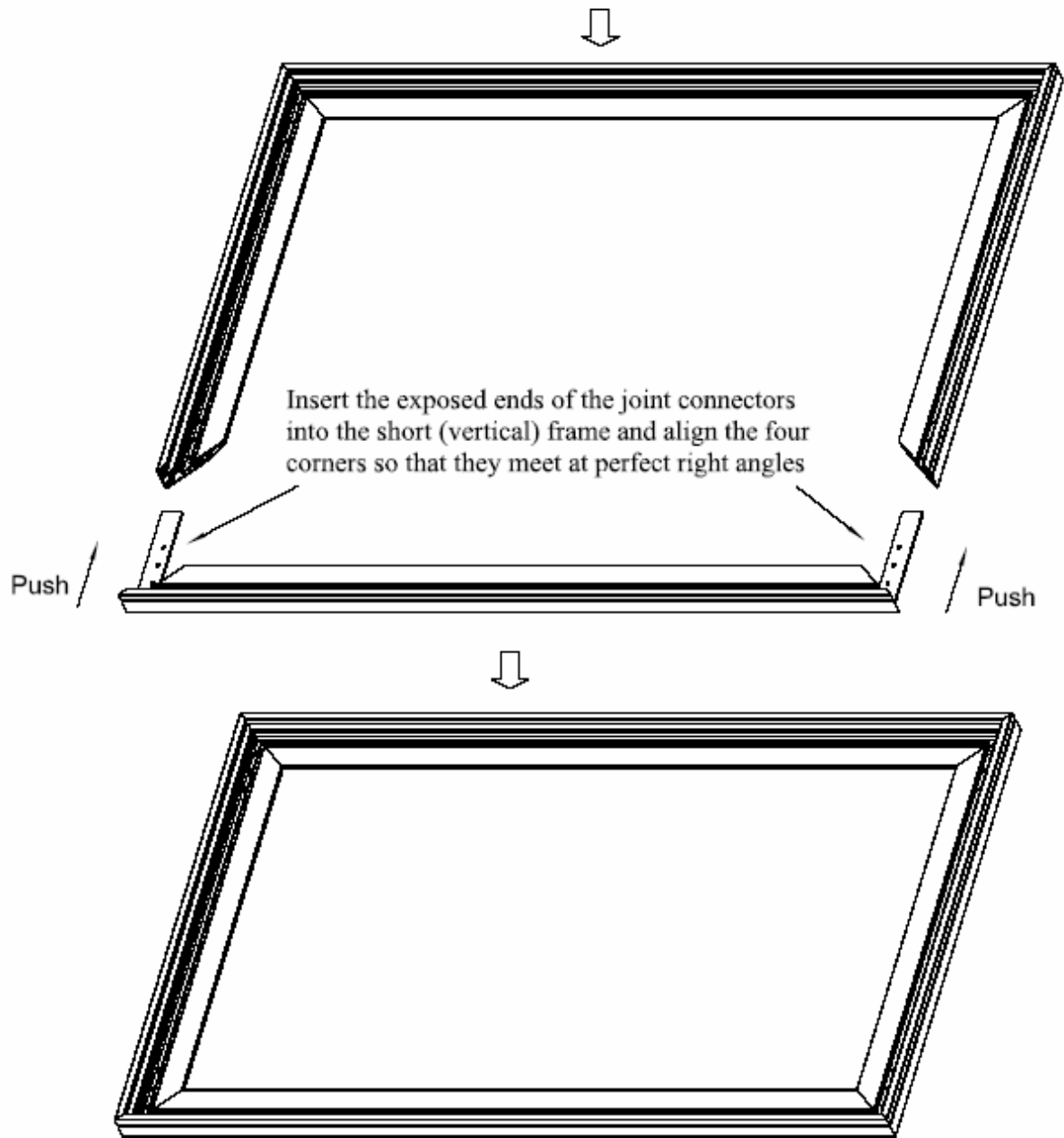

(fig.2)

[Picture text]

Inserte los extremos expuestos de los conectores de esquinas en los marcos cortos (verticales) y alinee las cuatro esquinas de modo que formen ángulos rectos perfectos.

- 2. Luego de asegurarse de que las cuatro esquinas están unidas en ángulos rectos formando un rectángulo perfecto, sujete los cuatro ángulos con los tornillos de unión (x24) que se incluyen. (Ver la fig.3)**

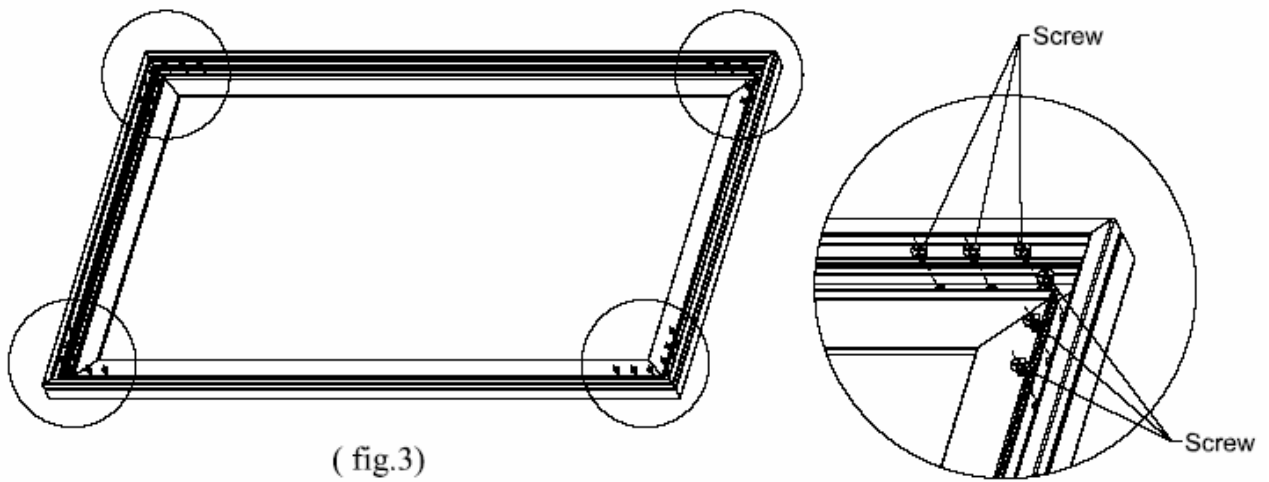

(fig.3)

- 2 -

INSTALACIÓN DEL MATERIAL DE LA PANTALLA

[Screw]

Tornillo

3. Coloque la pantalla y las varillas de tensión sobre una superficie limpia y seca. Pase las varillas de tensión a través de las mangas a cada lado de la pantalla según el largo de cada una como se muestra abajo. (Ver la fig.4)

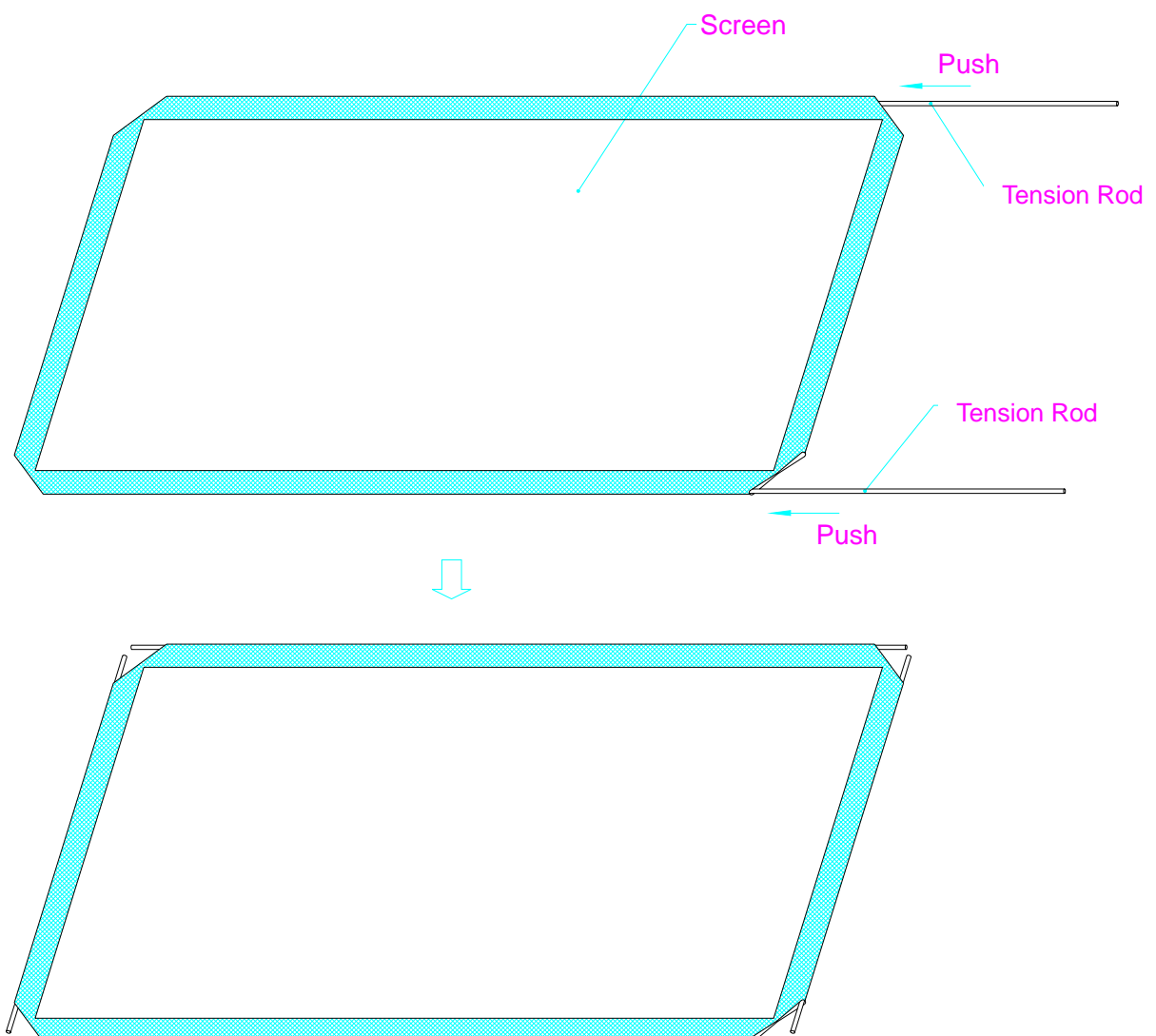

(fig.4)

[Screen]

Pantalla

[Tension Rod]

Varilla de tensión

[Push]

Empujar

4. **Inserte las varillas de tensión en las ranuras ubicadas a cada lado en la parte posterior del marco. Enganche las placas de ajuste a la parte posterior del marco para sujetar las varillas de modo que quede una superficie plana y tirante. (Ver fig.5 y fig.6)**

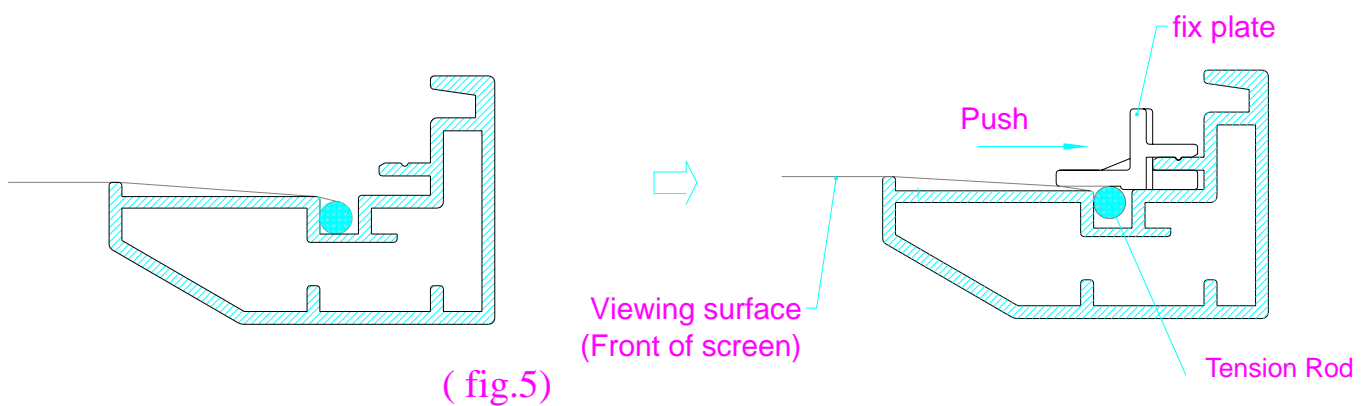

[fix plate]

Placa de ajuste

[Push]

Empujar

[Tension Rod]

Varilla de tensión

[Viewing surface (Front of screen)]

Superficie de proyección (frente de la pantalla)

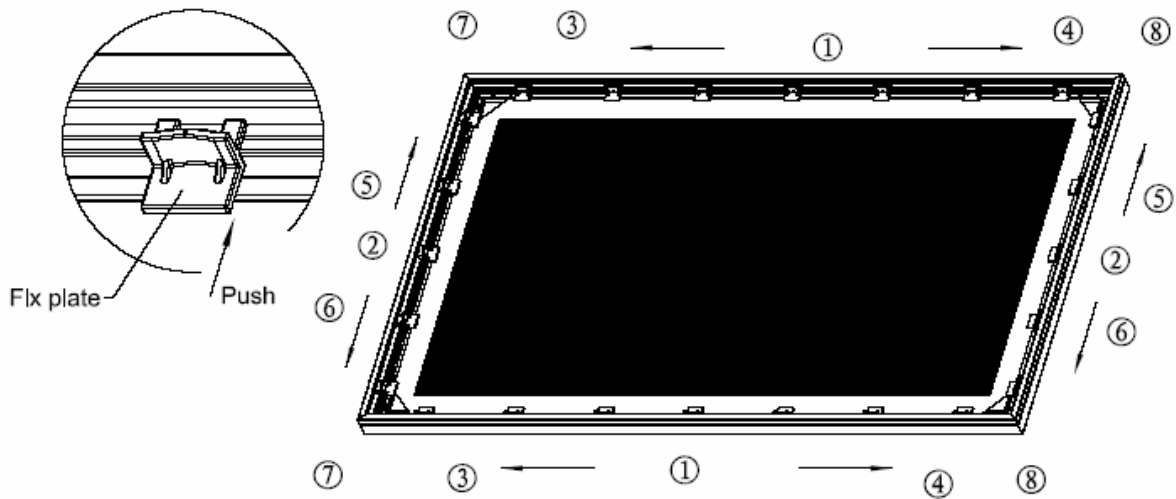

(fig.6)

[Fix plate]
Placa de ajuste

[Push]
Empujar

Colocación de las placas de ajuste

Asegúrese de que el material y el marco estén boca abajo sobre una superficie limpia, seca y no abrasiva. Centre el material dentro del marco. Notará que es bastante más pequeño dado que es necesario estirar el material para crear la cantidad de tensión suficiente para que se ajuste perfectamente. Comience en el centro del borde largo y luego alterne con los lados cortos como se muestra en el diagrama (fig.6). Los números del 1 al 8 indican el orden que se recomienda seguir al colocar las placas por sección para distribuir la tensión uniformemente.

PARTE FINAL DEL ENSAMBLADO E INSTALACIÓN

[Center point]
Punto central

[Push]
Empujar

Inserte la barra central de soporte en la ranura de la parte posterior del marco con el extremo inferior cerca del centro aproximado del marco. Colóquelo en un ángulo para que ambos extremos estén alineados con la ranura. Deslice el extremo superior de la barra a su lugar

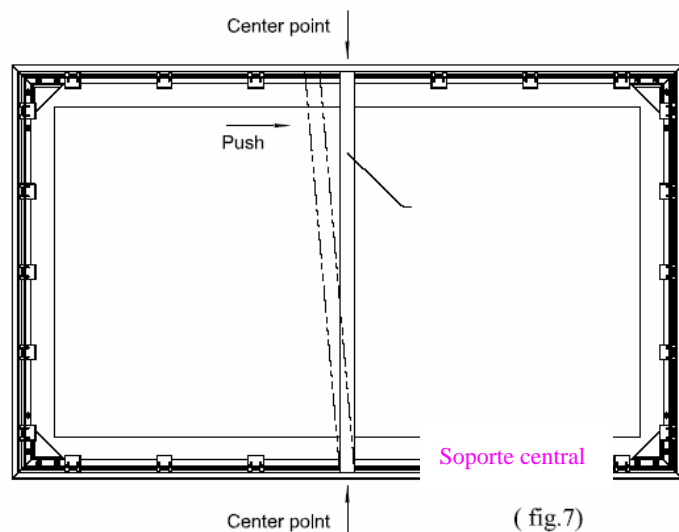

(fig.7)

formando ángulos rectos con los lados superior e inferior del marco. Ello aportará mayor estabilidad al marco y mayor tensión al material.

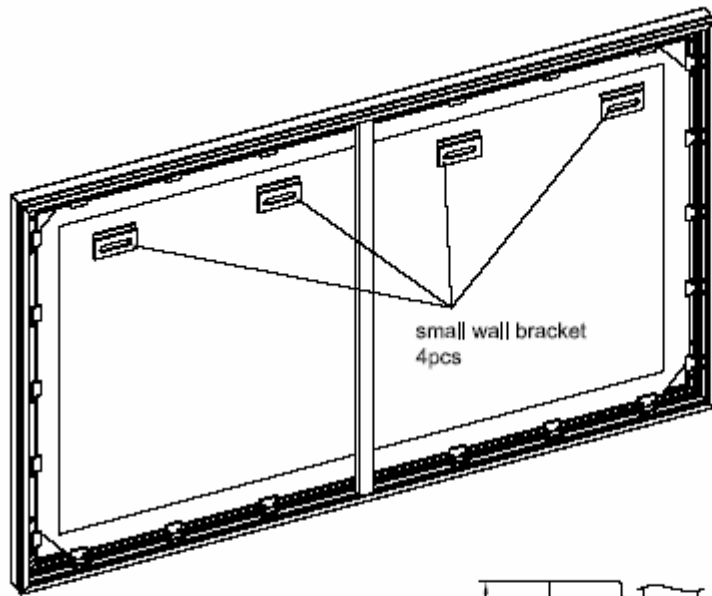

Position the screen with the attached surface onto the wall bracket as shown in (fig.8).

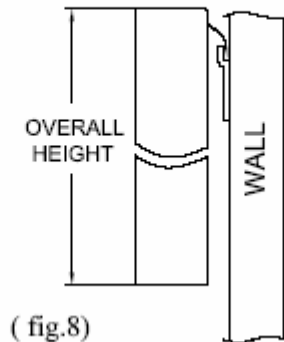

[small wall bracket]

Soporte de pared pequeño

[Paragraph]

Coloque la pantalla con la superficie ajustada sobre los soportes de pared como se muestra en la (fig.8).

[Overall height]

Altura total

[Wall]

Pared

Lista de componentes

1. Marcos	4 piezas (2 largos + 2 cortos)
2. Varillas de tensión	4 piezas (2 largas + 2 cortas)
3. Pantalla	1 pieza
4. Esquinas	4 piezas
5. Placas de ajuste	30~50 piezas
6. Soportes de pared	4 piezas
7. Tornillos	24 piezas
8. Soporte central	1 pieza
9. Manual	1 pieza

Utilice un detector de montantes para localizar los montantes de la pared cerca del centro de la ubicación deseada para la pantalla. Coloque los soportes deslizantes con los tornillos del kit de instalación de modo que queden firmemente ajustados a la madera. Cuelgue la pantalla sobre la pared como se ilustra en la (fig.8). El marco encajará en los soportes y se deslizará hasta quedar perfectamente centrado.

PRECAUCIÓN

Siga cuidadosamente las siguientes instrucciones para garantizar el debido mantenimiento y seguridad de la pantalla SilverFrame:

1. Cuando cuelgue la pantalla, asegúrese de que no haya otros objetos como interruptores eléctricos, tomas de corriente, muebles, escaleras o ventanas ocupando el lugar designado para la pantalla.
2. Ya sea que la pantalla se cuelgue o se instale sobre la pared, asegúrese de que se utilicen los soportes de montaje apropiados y que la superficie sea lo suficientemente fuerte y estructuralmente sólida como para soportar el peso, al igual que se haría con cualquier cuadro grande y pesado. (Consulte a un especialista en mejoras domésticas para obtener el mejor consejo sobre la instalación.)
3. Las partes del marco están hechas de aluminio **con superficie tipo velour** de alta calidad y deben tratarse con cuidado.
4. Cuando no la esté usando, cubra la pantalla con una sábana para protegerla del polvo, suciedad, pintura y otras impurezas.
5. Al limpiar la pantalla, hágalo con un paño suave y humedecido en agua tibia a fin de quitar las marcas que pudieran haber en el marco o la superficie de la pantalla.
6. Nunca intente utilizar otras soluciones, sustancias químicas o limpiadores abrasivos sobre la superficie de la pantalla.
7. A fin de evitar daños a la pantalla, evite tocarla directamente con los dedos o con herramientas u otros objetos filosos o abrasivos.
8. Las partes de repuesto deben colocarse fuera del alcance de los niños pequeños en conformidad con las pautas de seguridad doméstica.

AVERTENCIA

El marco de la pantalla de proyección esta hecho de una aleación de aluminio de alta calidad y debe tratarse con cuidado.

Limpie las manchas que pudieran haber en la superficie de la pantalla con un paño suave humedecido en agua tibia.

A fin de evitar daños al material de la pantalla nunca intente utilizar soluciones, sustancias químicas o limpiadores abrasivos sobre la pantalla en sí y tampoco toque la pantalla con los dedos o con objetos filosos o abrasivos.

Política de garantía: Pantallas manuales, de trípode, de piso y de marco fijo

**La política de garantía aplica a reclamos hechos en los Estados Unidos de América. Los problemas fuera de los Estados Unidos deben canalizarse a través de los distribuidores internacionales.*

- Dos (2) años de garantía en partes y servicio desde la fecha de compra como se detalla a continuación (excepto en caso de unidades restauradas como se especifica a continuación):
- Las unidades restauradas tienen 90 días de garantía en partes y servicio.
- Las unidades de demostración y las que vienen en cajas abiertas son elementos que se ofrecen “COMO ESTÁN” y no tienen garantía.
- Elite Screens cubrirá los costos de envío por tierra en reclamos por garantía hechos dentro de los 7 días de su recepción según nuestra política de “Defectuoso al Llegar” (DOA, por sus siglas en inglés).
- Cada parte será responsable de los costos de un envío de ida durante el período regular de garantía si el reclamo se hace después del período de 7 días permitido por la DOA.
- Se debe asignar un número de Autorización de Mercadería Devuelta (RMA, por sus siglas en inglés) a fin de procesar un reemplazo. Elite Screens reemplazará o reparará la unidad defectuosa con un repuesto completamente nuevo *(vea las excepciones abajo) después de que la unidad se reciba y/o se confirme que

es defectuosa. En cuanto se reciba el producto, Elite Screens enviará al cliente una nueva *unidad por tierra (sujeto a disponibilidad de stock).

- Las partes faltantes deben informarse dentro los 7 días de la recepción. Si se informan después de los 7 días, el cliente será responsable sólo de los costos de envío. Si se informan después de 30 días, el cliente será responsable del costo de las partes y los gastos de envío.

Sírvase visitar el siguiente sitio para obtener mayor información sobre la garantía

<http://www.elitescreens.com/services.html>

*Se enviará al cliente un reemplazo nuevo o restaurado dependiendo del tipo de compra (nueva o restaurada) y dependerá de la disponibilidad de stock.

REGISTRE SU PRODUCTO ELITE

DOS FORMAS DE REGISTRARSE PARA LA GARANTÍA DE ELITE

SCREENS, INC.

A. En línea (más rápido y sencillo) www.elitescreens.com/register.html

B. Rellene el formulario y envíelo por fax al (562) 483-8498, At: Customer Service Dept.

*Nombre: _____

Domicilio: _____

Ciudad/Estado/Zip _____

*Dirección de correo electrónico: _____

*Teléfono: _____

*Modelo de pantalla: _____

*Número de serie: _____

*Fecha de compra: _____

*Distribuidor / Revendedor (nombre del revendedor): _____

Modelo de su proyector : _____

Uso: ___ Doméstico ___ Enseñanza ___ Empresarial ___ Gubernamental
___ Otros

¿Cómo calificaría a esta pantalla? ___ Excelente ___ Buena ___ Aceptable ___ Necesita mejoras

Comentarios:

Información de contacto:

Si usted tiene fotografías de su pantalla y quisiera compartirlas con nosotros, sírvase mandarlas a

eliteinfo@elitescreens.com

o llámenos al teléfono 877-511-1211, extensión 203 o 233

www.elitescreens.com

For any technical inquiries,

techsupport@elitescreens.com